

FX20系列插片式IO



天津宜科自动化股份有限公司
TIANJIN ELCO AUTOMATION CO., LTD

地址：天津市西青经济技术开发区赛达四支路12号

邮编：300385

电话：022-23788282

服务热线：400-652-5009

邮箱：sales@elco.cn

网址：www.elco-holding.com.cn

COMPANY PROFILE

企业简介

天津宜科自动化股份有限公司2003年成立,是中国领先的工业自动化、智能制造和工业互联网产品和解决方案提供商,提供总线I/O系统、测量识别传感器、旋转编码器、PLC等工业自动化核心部件,为工业数智化转型提供智能制造解决方案和工业互联网平台。业务覆盖工业领域的各行各业,锂电、半导体、3C制造、工程机械、汽车、光伏、机器人、食品制药、印刷包装、纺织机械等。集团员工1,400余人,研发人员300余名,在中国有两个厂区,占地面积140亩,建筑面积40,000平米。在德国、印度设有子公司。公司技术、产品及业务竞争优势明显,专利与软件著作权341项,其中发明专利81项,处于行业领先水平。

公司成立21年来,聚焦工业自动化领域,始终把握工业自动化行业发展趋势与发展方向,掌握先进的物体识别智能构建技术、高精度时序控制技术、运行状态实时检测与优化等20余项核心技术,形成了基于自主研发的总线I/O系统、测量识别传感器、旋转编码器等三大产品线平台。近年来对标国际顶级工业自动化企业,自主研发了以分布式I/O系统、41位绝对值多圈编码器、激光测距传感器、3D激光轮廓传感器为代表的具有全球先进水平的一批精品。

在工业互联网领域,宜科云工业互联网平台,通过数据采集全时段监测跟踪智能保存技术、复杂工业场景的精确监测技术、基于状态驱动的设备全生命周期运维技术等10余项核心技术,面向各类生产制造、装备制造、运维服务等不同类型企业的全要素管理与服务能力提升,人员、机器、物料、企业信息系统等相关“工业价值数据”单元的全面感知、动态传输、实时分析、科学决策与智能控制,帮助企业完成面向产品全生命周期内的综合数字化能力平台建设,满足企业内部综合创新应用水平的整体提升。



CONTENTS

I/O耦合器

6/	FX20-GW-EC00	EtherCAT 耦合器
6/	FX20-GW-PN00	ProfiNet 耦合器
7/	FX20-GW-EP00	Ethernet/IP 耦合器
7/	FX20-GW-CE00	CC-LINK IE 耦合器
8/	FX20-GW-MT00	MODBUS/TCP耦合器
8/	FX20-GW-MB00	MODBUS TCP/RTU耦合器

数字量输入模块

9/	FX20-DI-BF60	8通道输入模块PNP/NPN混合型
9/	FX20-DI-BH60	16通道输入模块PNP/NPN混合型
9/	FX20-DI-BL60	32通道输入模块PNP/NPN混合型

数字量输出模块

10/	FX20-DO-BF00	8通道输出模块 PNP型
10/	FX20-DO-BF50	8通道输出模块 NPN型
11/	FX20-DO-BH00	16通道输出模块 PNP型
11/	FX20-DO-BH50	16通道输出模块 NPN型
12/	FX20-DO-BL00	32通道输出模块 PNP型
12/	FX20-DO-BL50	32通道输出模块 NPN型

继电器输出模块

13/	FX20-DO-RF00	8DO,SSR,浮地,AC 230V,0.5A
13/	FX20-DO-RF50	8DO,Relay,浮地,AC250V/DC30V,2A

模拟量输入输出模块

14/	FX20-AI-BD60	4通道电压电流混合输入模块
14/	FX20-AI-BF60	8通道电压电流混合输入模块
15/	FX20-AO-BD60	4通道电压电流混合输出模块
15/	FX20-AO-BF60	8通道电压电流混合输出模块

温度测量模块

16/	FX20-AI-BD80	4通道,电阻(RTD)测量模块
16/	FX20-AI-BD90	4通道,热电偶(TC)测量模块

串口通讯模块

17/	FX20-SCM-BB00	2通道,兼容RS485/RS422/RS232
-----	---------------	-------------------------

高速计数模块

18/	FX20-CNT-BB00	2通道ABZ三相高速计数模块,24V
-----	---------------	--------------------

IO-Link主站模块

19/	FX20-LKM-BB00	2通道IO-Link主站,ClassA/ClassB,2*32 Bytes
19/	FX20-LKM-BD00	4通道IO-Link主站,ClassA/ClassB,4*8 Bytes

脉冲输出模块

20/	FX20-PGM-BA00	单通道脉冲输出模块,24V
-----	---------------	---------------

辅助电源模块

21/	FX20-PS-AB00	电源辅助模块,5V
-----	--------------	-----------

FX20系列分布式I/O

- ▶ 结构牢固
- ▶ 诊断报警
- ▶ 快速安装

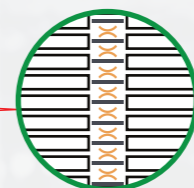
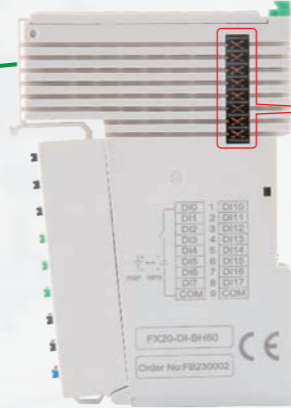
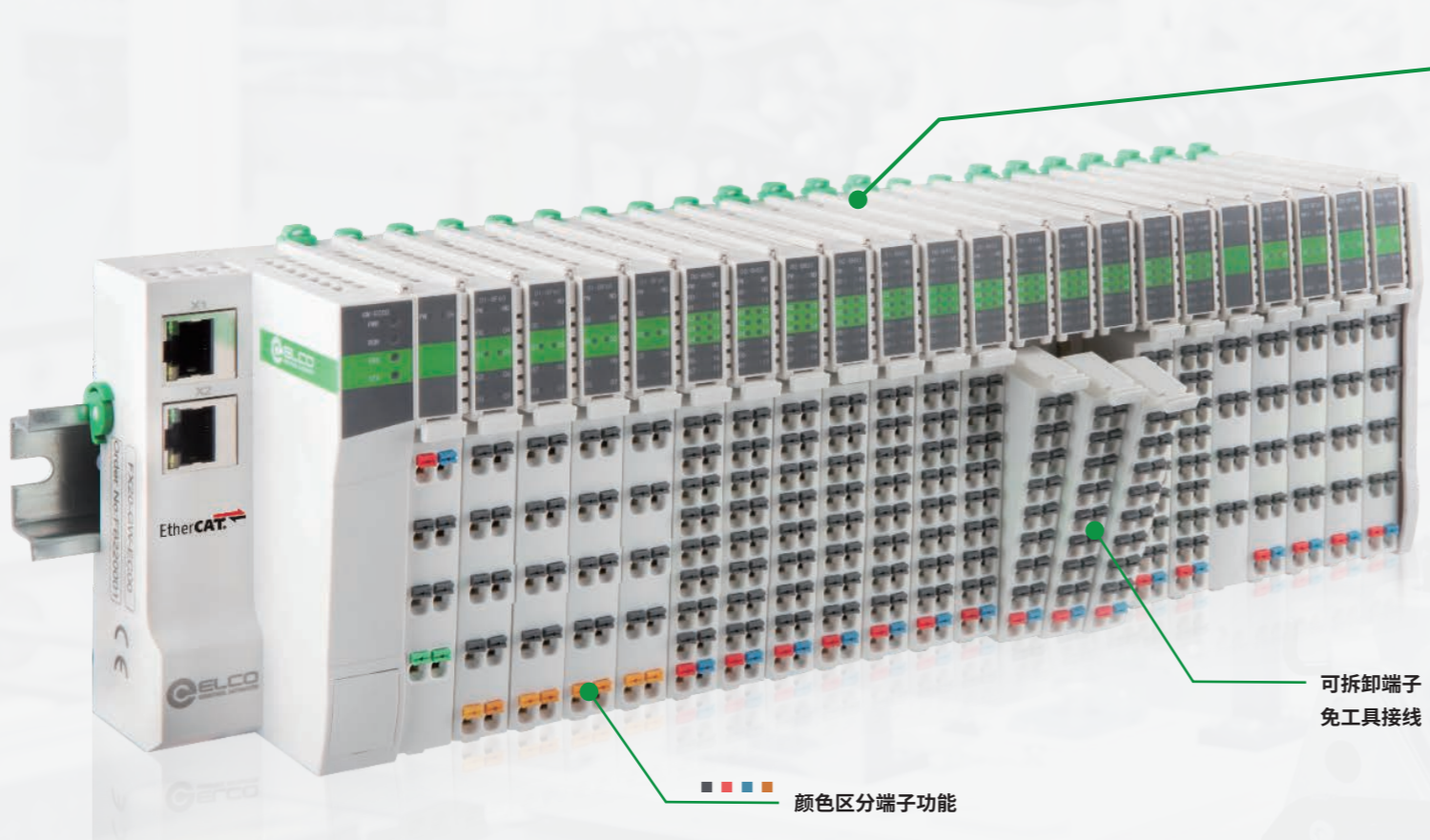

高速背板通讯
+5V模块供电

可拆卸端子
免工具接线

颜色区分端子功能

- IO
- 24V+
- 0V
- 公共端

颜色区分端子功能

总线耦合器 I/O模块 功能模块

总线耦合器

注:1个总线耦合器最多带32个功能模块



功能模块

- 数字量输入/输出——点诊断,点保护
- 模拟量输入/输出——混合设置
- 高速计数/脉冲输出——主流频率

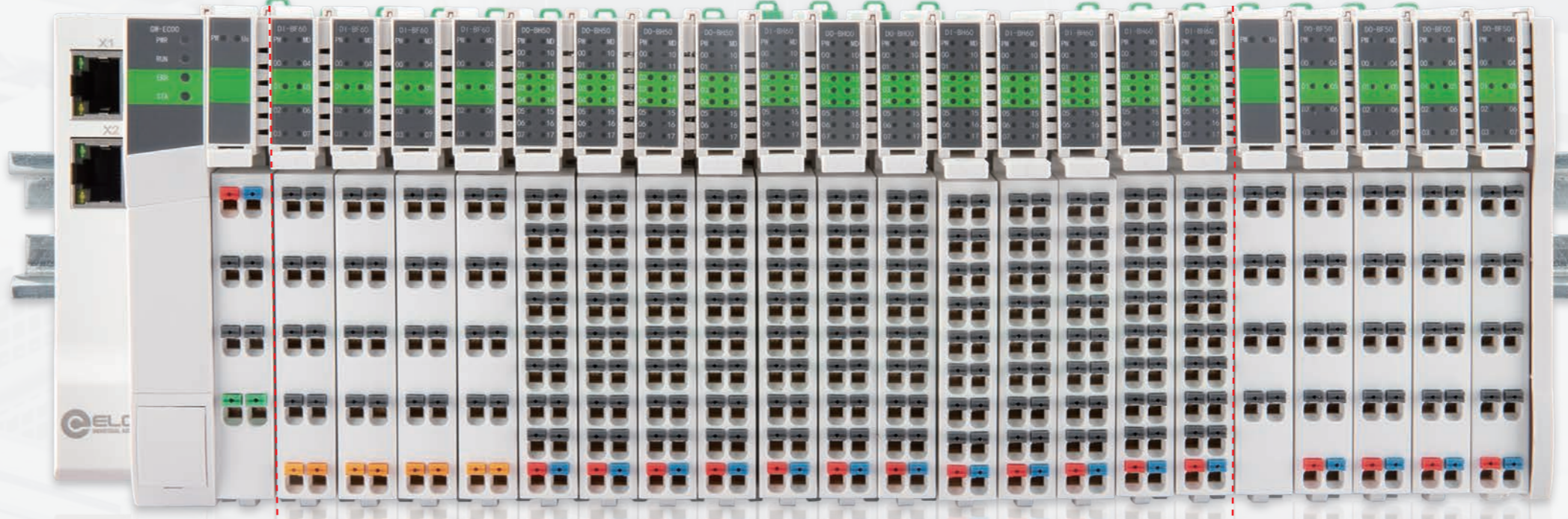

8点数字量
输入/输出

16点数字量
输入/输出

32点数字量
输入/输出

4点模拟量
输入/输出

8点模拟量
输入/输出

辅助
电源

继电器输出模块
网桥模块
IO Link主站模块-扩展现场I/O

FX20 系列插片式 IP20 I/O 耦合器

		
订货数据		
产品型号	FX20-GW-EC00	FX20-GW-PN00
描述	EtherCAT 耦合器	ProfiNet 耦合器
系统参数		
通讯协议	EtherCAT	PROFINET
总线传输介质	Cat.5 cable	Cat.5 cable
通讯速率	100 Mbit/s	100 Mbit/s
最长通讯距离	100 m (100BASE-TX)	100 m (100BASE-TX)
地址范围	1-254	0-254
电气参数		
最大扩展IO模块数量	32	32
最大输入输出字节	512 byte input and 512 byte output	1440 byte input and 1440 byte output
总线接口	2 x RJ45	2 x RJ45
工作电压	24 V DC (±20 %)	24 V DC (±20 %)
静态工作电流	200 mA	200 mA
背板供电电压	5 V DC	5 V DC
背板供电电流	最大3 A	最大3 A
电气隔离	500 V (供电和总线)	500 V (供电和总线)
电源保护	过流保护, 反极性保护, 浪涌保护	过流保护, 反极性保护, 浪涌保护
诊断		
电源指示	LED	
错误指示	LED, 通讯报文	
通讯状态	LED, 通讯报文	
一般性数据		
防护等级	IP20	
安装方式	标准35mm DIN导轨安装, 仅限室内使用	
温度范围	工作温度: -5°C至60°C, 存储温度: -25°C至70°C	
工作海拔	0-2000米	
相对湿度	15%-95%, 无冷凝	
模块重量	230g	
模块尺寸 (HxWxD)	79 x 57 x 110 mm	
接线图		



FX20 系列插片式 IP20 I/O 耦合器

		
订货数据		
产品型号	FX20-GW-EP00	FX20-GW-CE00
描述	Ethernet/IP 耦合器	CC-LINK IE 耦合器
系统参数		
通讯协议	Ethernet/IP	CC-Link IE Field Basic
总线传输介质	Cat.5 cable	Cat.5 cable
通讯速率	100 Mbit/s	100 Mbit/s
最长通讯距离	100 m (100BASE-TX)	100 m (100BASE-TX)
地址范围	0-254	0-254
电气参数		
最大扩展IO模块数量	32	32
最大输入输出字节	504 byte input and 504 byte output	288 byte input and 288 byte output
总线接口	2 x RJ45	2 x RJ45
工作电压	24 V DC (±20 %)	24 V DC (±20 %)
静态工作电流	200 mA	200 mA
背板供电电压	5 V DC	5 V DC
背板供电电流	最大3 A	最大3 A
电气隔离	500 V (供电和总线)	500 V (供电和总线)
电源保护	过流保护, 反极性保护, 浪涌保护	过流保护, 反极性保护, 浪涌保护
诊断		
电源指示	LED	
错误指示	LED, 通讯报文	
通讯状态	LED, 通讯报文	
一般性数据		
防护等级	IP20	
安装方式	标准35mm DIN导轨安装, 仅限室内使用	
温度范围	工作温度: -5°C至60°C, 存储温度: -25°C至70°C	
工作海拔	0-2000米	
相对湿度	15%-95%, 无冷凝	
模块重量	230g	
模块尺寸 (HxWxD)	79 x 57 x 110 mm	
接线图		



FX20 系列插片式 IP20 I/O 耦合器

		
订货数据		
产品型号	FX20-GW-MT00	FX20-GW-MB00
描述	MODBUS/TCP耦合器	MODBUS TCP/RTU耦合器
系统参数		
通讯协议	MODBUS/TCP	MODBUS TCP/RTU
总线传输介质	Cat.5 cable	Cat.5 cable/2 or 3芯双绞屏蔽线
通讯速率	100 Mbit/s	100 Mbps/115200bps
最长通讯距离	100 m (100BASE-TX)	100 m (TCP)/30 m(RS485)/10 m (RS232)
地址范围	1-254	1-254
电气参数		
最大扩展IO模块数量	32	32
最大输入输出字节	512 byte input and 512 byte output	512 byte input and 512 byte output
总线接口	2 x RJ45	1 x RJ45;1xRS485/RS232
工作电压	24 V DC (±20 %)	24 V DC (±20 %)
静态工作电流	200 mA	200 mA
背板供电电压	5 V DC	5 V DC
背板供电电流	最大3 A	最大3 A
电气隔离	500 V (供电和总线)	500 V (供电和总线)
电源保护	过流保护, 反极性保护, 浪涌保护	过流保护, 反极性保护, 浪涌保护
诊断		
电源指示	LED	
错误指示	LED, 通讯报文	
通讯状态	LED, 通讯报文	
一般性数据		
防护等级	IP20	
安装方式	标准35mm DIN导轨安装, 仅限室内使用	
温度范围	工作温度: -5°C至60°C, 存储温度: -25°C至70°C	
工作海拔	0-2000米	
相对湿度	15%-95%, 无冷凝	
模块重量	230g	
模块尺寸 (HxWxD)	79 x 57 x 110 mm	
接线图		

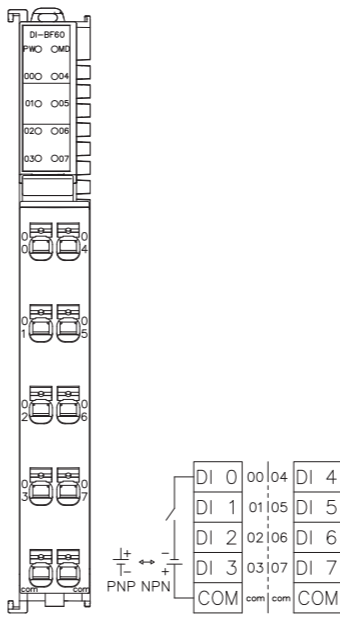
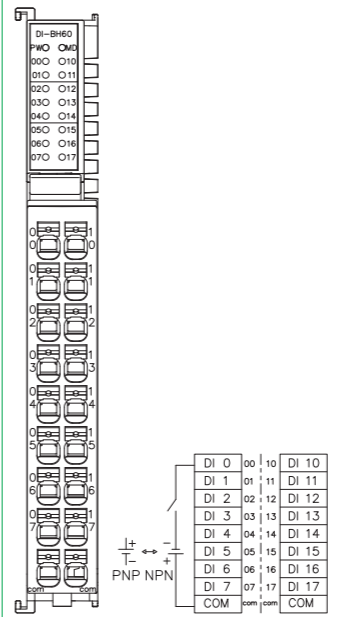
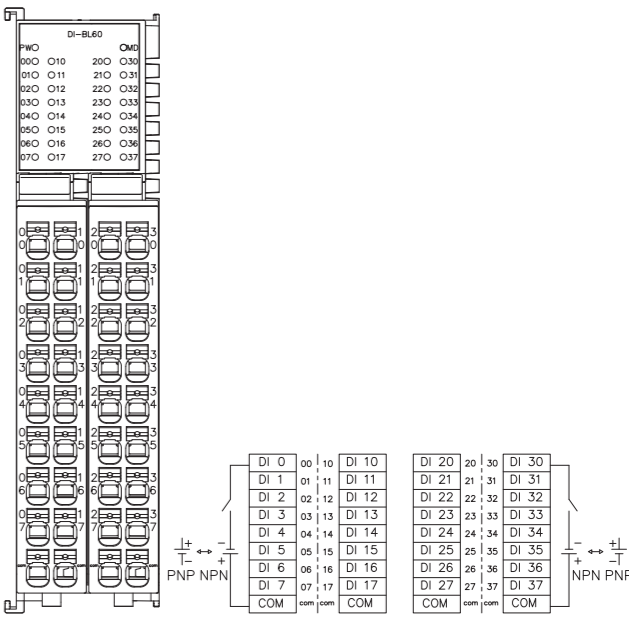

FX20 系列插片式 IP20 I/O 数字量输入模块

			
订货数据			
产品型号	FX20-DI-BF60	FX20-DI-BH60	FX20-DI-BL60
描述	8通道输入模块PNP/NPN混合型	16通道输入模块PNP/NPN混合型	32通道输入模块PNP/NPN混合型
电气参数			
输入通道	8	16	32
输入类型	PNP/NPN共用	PNP/NPN共用	PNP/NPN共用
输入信号“0”	DC 0-5 V	DC 0-5 V	DC 0-5 V
输入信号“1”	DC 18-30 V	DC 18-30 V	DC 18-30 V
输入电流	typ. 4 mA	typ. 4 mA	typ. 4 mA
输入滤波延时	0 ms, 1 ms, 3 ms, 10 ms	0 ms, 1 ms, 3 ms, 10 ms	0 ms, 1 ms, 3 ms, 10 ms
电流消耗 (5V)	60 mA	60 mA	60 mA
过程数据长度	1 byte	2 bytes	4 bytes
一般性数据			
防护等级	IP20		
安装方式	标准35mm DIN导轨安装, 仅限室内使用		
温度范围	工作温度: -5°C至60°C, 存储温度: -25°C至70°C		
工作海拔	0-2000米		
相对湿度	15%-95%, 无冷凝		
模块重量	63 g	63 g	128 g
模块尺寸 (HxWxD)	79 x 15 x 110 mm	79 x 15 x 110 mm	79 x 28 x 110 mm
接线图			

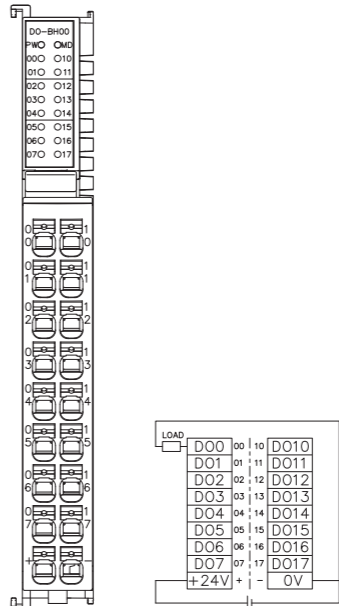
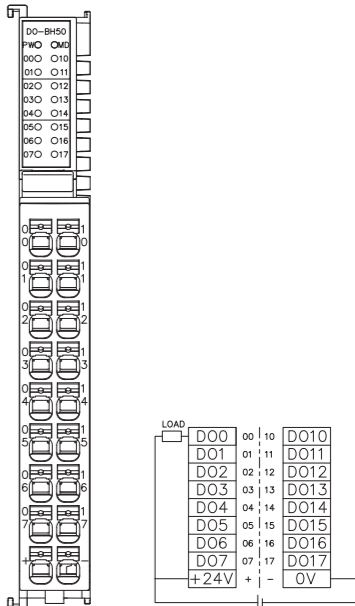

		
订货数据		
产品型号	FX20-DO-BF00	FX20-DO-BF50
描述	8通道输出模块 PNP型	8通道输出模块 NPN型
电气参数		
输出通道	8	8
输出类型	PNP	NPN
输出电流	每通道最大0.5 A, 总共4 A	每通道最大0.5 A, 总共4 A
负载类型	阻性负载/感性负载/灯负载	阻性负载/感性负载/灯负载
开关频率	Max 1 KHz/Max 1 Hz/Max 10 Hz	Max 1 KHz/Max 1 Hz/Max 10 Hz
电流消耗 (5V)	60 mA	60 mA
过程数据长度	1 byte	1 byte
一般性数据		
防护等级	IP20	
安装方式	标准35mm DIN导轨安装, 仅限室内使用	
温度范围	工作温度: -5°C至60°C, 存储温度: -25°C至70°C	
工作海拔	0-2000米	
相对湿度	15%-95%, 无冷凝	
模块重量	66 g	
模块尺寸 (HxWxD)	79 x 15 x 110 mm	
接线图		

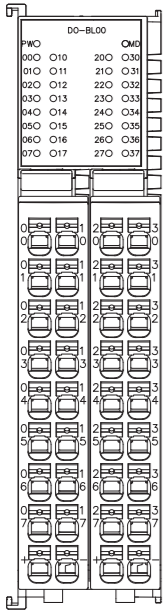
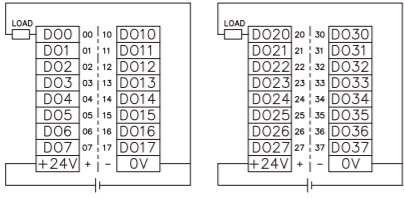
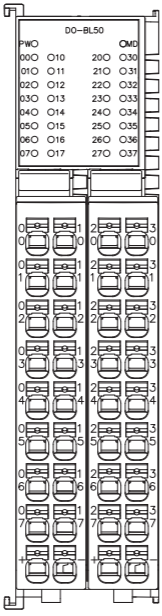
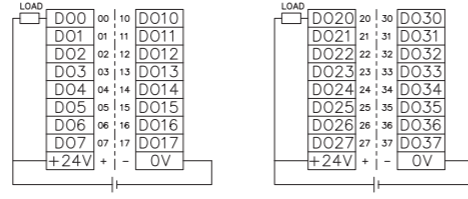

		
订货数据		
产品型号	FX20-DO-BH00	FX20-DO-BH50
描述	16通道输出模块 PNP型	16通道输出模块 NPN型
电气参数		
输出通道	16	16
输出类型	PNP	NPN
输出电流	每通道最大0.5 A, 总共4 A	每通道最大0.5 A, 总共4 A
负载类型	阻性负载/感性负载/灯负载	阻性负载/感性负载/灯负载
开关频率	Max 1 KHz/Max 1 Hz/Max 10 Hz	Max 1 KHz/Max 1 Hz/Max 10 Hz
电流消耗 (5V)	65 mA	65 mA
过程数据长度	2 bytes	2 bytes
一般性数据		
防护等级	IP20	
安装方式	标准35 mm DIN导轨安装, 仅限室内使用	
温度范围	工作温度: -5°C至60°C, 存储温度: -25°C至70°C	
工作海拔	0-2000米	
相对湿度	15%-95%, 无冷凝	
模块重量	66g	
模块尺寸 (HxWxD)	79 x 15 x 110 mm	
接线图		

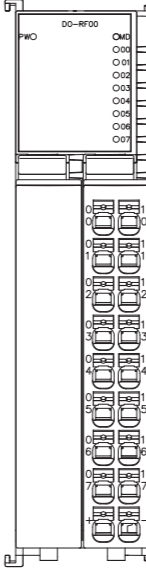
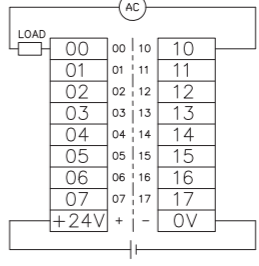
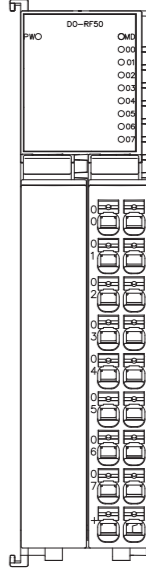
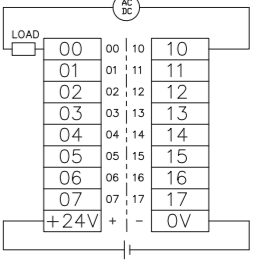

FX20 系列插片式 IP20 I/O 数字量输出模块

		
订货数据		
产品型号	FX20-DO-BL00	FX20-DO-BL50
描述	32通道输出模块 PNP型	32通道输出模块 NPN型
电气参数		
输出通道	32	32
输出类型	PNP	NPN
输出电流	每通道最大0.5 A, 总共4 A	每通道最大0.5 A, 总共4 A
负载类型	阻性负载/感性负载/灯负载	阻性负载/感性负载/灯负载
开关频率	Max 1 KHz/Max 1 Hz/Max 10 Hz	Max 1 KHz/Max 1 Hz/Max 10 Hz
电流消耗 (5V)	65 mA	65 mA
过程数据长度	4 bytes	4 bytes
一般性数据		
防护等级	IP20	
安装方式	标准35 mm DIN导轨安装, 仅限室内使用	
温度范围	工作温度: -5°C至60°C, 存储温度: -25°C至70°C	
工作海拔	0-2000米	
相对湿度	15%-95%, 无冷凝	
模块重量	128g	
模块尺寸 (HxWxD)	79 x 28 x 110 mm	
接线图	<div style="display: flex; justify-content: space-around;"> <div style="text-align: center;"> <p>PNP</p>   </div> <div style="text-align: center;"> <p>NPN</p>   </div> </div>	

FX20 系列插片式 IP20 I/O 继电器输出模块

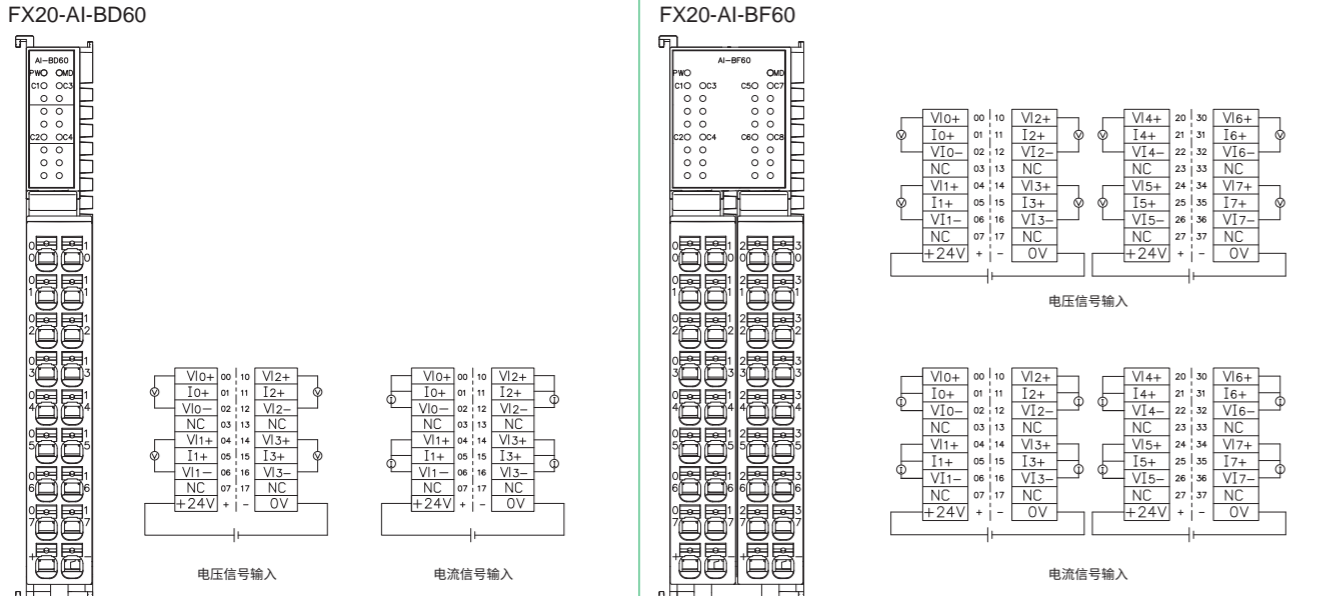
		
订货数据		
产品型号	FX20-DO-RF00	FX20-DO-RF50
描述	8DO, SSR, 浮地, AC 230 V, 0.5 A	8DO, Relay, 浮地, AC250 V/DC30 V, 2 A
电气参数		
输出通道	8	8
输出类型	交流固态继电器	机械继电器
输出电压等级	220 V AC	250 V AC/30 V DC
输出负载 (阻性负载)	500 mA/点, 4 A/模块	2 A/点, 8 A/模块
输出负载 (感性负载)	—	1 A/点, 4 A/模块
输出负载 (灯类负载)	250 mA/点, 2 A/模块	30 W/点, 120 W/模块
继电器响应时间	3-10 ms	约15 ms
开关频率	最大0.5 Hz (阻性负载)	不大于每分钟6次
电气寿命	2000万次	10万次
电流消耗 (5V)	80 mA	65 mA
过程数据长度	1 byte	1 byte
一般性数据		
防护等级	IP20	
安装方式	标准35mm DIN导轨安装, 仅限室内使用	
温度范围	工作温度: -5°C至60°C, 存储温度: -25°C至70°C	
工作海拔	0-2000米	
相对湿度	15%-95%, 无冷凝	
模块重量	128 g	
模块尺寸 (HxWxD)	79 x 28 x 110 mm	
接线图	<div style="display: flex; justify-content: space-around;"> <div style="text-align: center;">   </div> <div style="text-align: center;">   </div> </div>	

		
订货数据		
产品型号	FX20-AI-BD60	FX20-AI-BF60
描述	4通道电压电流混合输入模块	8通道电压电流混合输入模块
电气参数		
输入通道	4	8
输入类型	0-10 V, +/-10 V, 1-5 V, 0/4-20 mA, +/-20 mA	0-10 V, +/-10 V, 1-5 V, 0/4-20 mA, +/-20 mA
输入阻抗	电流型: 250 Ω; 电压型: 1 MΩ	电流型: 250 Ω; 电压型: 1 MΩ
输入分辨率	16 Bits	16 Bits
转换时间	3 ms	3 ms
测量精度	±0.2%	±0.2%
输出通道	/	/
输出类型	/	/
输出分辨率	/	/
转换时间	/	/
输出精度	/	/
过程数据长度	8 bytes	16 bytes
一般性数据		
防护等级	IP20	
安装方式	标准35mm DIN导轨安装, 仅限室内使用	
温度范围	工作温度: -5°C至60°C, 存储温度: -25°C至70°C	
工作海拔	0-2000米	
相对湿度	15%-95%, 无冷凝	
模块重量	70 g	130 g
模块尺寸 (HxWxD)	79 x 15 x 110 mm	79 x 28 x 110 mm
接线图		

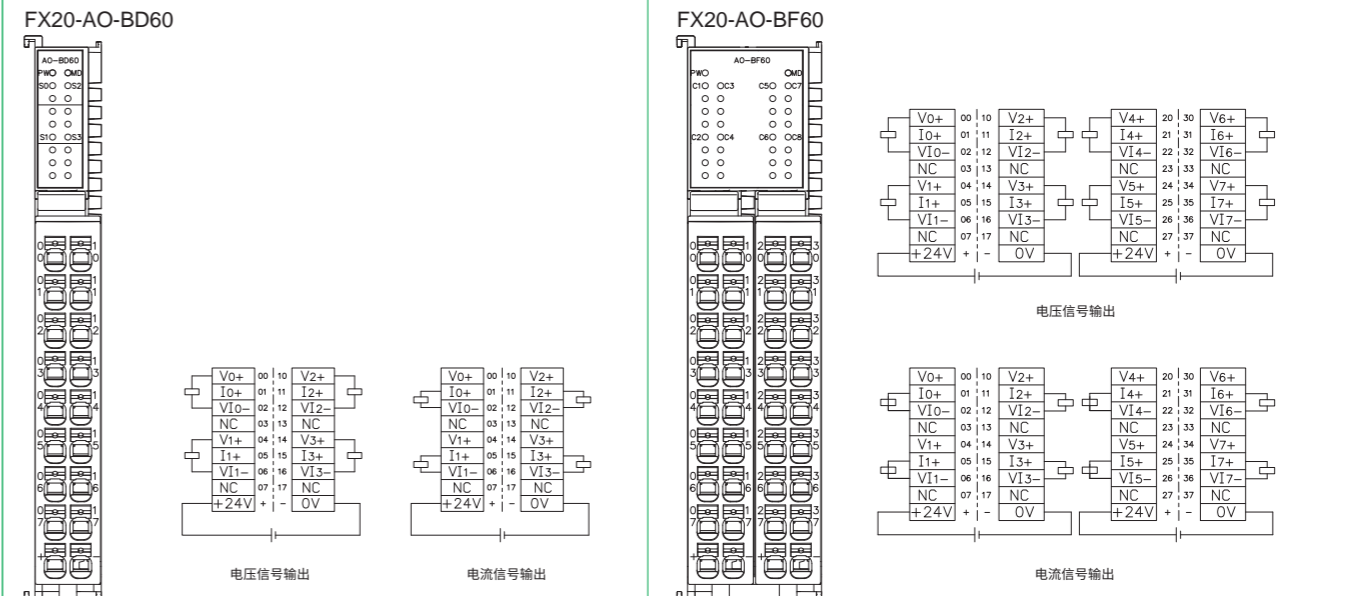
		
订货数据		
产品型号	FX20-AO-BD60	FX20-AO-BF60
描述	4通道电压电流混合输出模块	8通道电压电流混合输出模块
电气参数		
输入通道	/	/
输入类型	/	/
输入阻抗	/	/
输入分辨率	/	/
转换时间	/	/
测量精度	/	/
输出通道	4	8
输出类型	1-5 V, 0-10 V, ±10 V, 0/4-20 mA	1-5 V, 0-10 V, ±10 V, 0/4-20 mA
输出分辨率	16 Bits	16 Bits
转换时间	2 ms	2 ms
输出精度	±0.2%	±0.2%
过程数据长度	8 bytes	16 bytes
一般性数据		
防护等级	IP20	
安装方式	标准35 mm DIN导轨安装, 仅限室内使用	
温度范围	工作温度: -5°C至60°C, 存储温度: -25°C至70°C	
工作海拔	0-2000米	
相对湿度	15%-95%, 无冷凝	
模块重量	70 g	130 g
模块尺寸 (HxWxD)	79 x 15 x 110 mm	79 x 28 x 110 mm
接线图		

订货数据		
产品型号	FX20-AI-BD80	FX20-AI-BD90
描述	4通道, 电阻(RTD)测量模块	4通道, 热电偶(TC)测量模块
电气参数		
输入通道	4	4
输入类型	热电阻,(2-wire,3-wire): PT100, PT1000	热电偶: J, K, T, N, E型
分辨率	16 Bits	16 Bits
灵敏度	0.1°C	0.1°C
测量精度	2°C以内	2°C以内
过程数据长度	8 bytes	8 bytes
一般性数据		
防护等级	IP20	
安装方式	标准35 mm DIN导轨安装, 仅限室内使用	
温度范围	工作温度: -5°C至60°C, 存储温度: -25°C至70°C	
工作海拔	0-2000米	
相对湿度	15%-95%, 无冷凝	
模块重量	70g	
模块尺寸 (HxWxD)	79 x 15 x 110 mm	

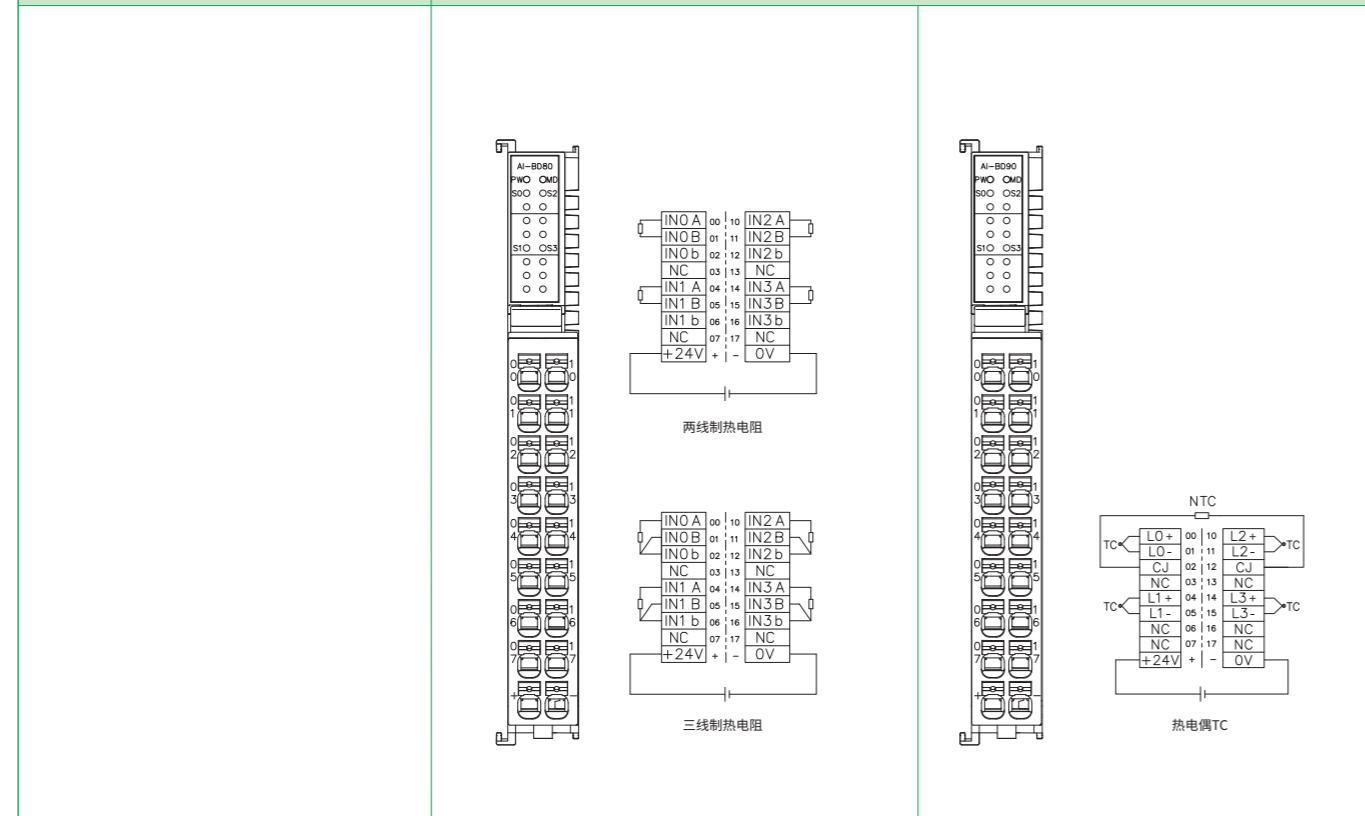

订货数据		
产品型号		FX20-SCM-BB00
描述		2通道, 兼容RS485/RS422/RS232
电气参数		
输入通道		2
接口类型		端子式
通讯方式		RS485: 2线, 半双工; RS422: 4线, 全双工; RS232: 2线, 半双工;
工作模式		MODBUS主站, 从站, 自由透传
通讯协议		MODBUS RTU, MODBUS ASCII, 自由口
波特率		默认115200 bps, 300 bps-100000 bps可设置
数据位		7位或8位
停止位		无停止位, 1位或2位停止位可设置
校验位		无校验, 奇校验或偶校验可设置
超时时间		默认100 ms, 2-65535 ms可设置
从站站号		1-247
通讯距离		RS485/RS422: Max.30 m; RS232: Max.10 m
过程数据长度		接收数据: 21 bytes, 发送数据: 15 bytes
一般性数据		
防护等级		IP20
安装方式		标准35 mm DIN导轨安装, 仅限室内使用
温度范围		工作温度: -5°C至60°C, 存储温度: -25°C至70°C
工作海拔		0-2000米
相对湿度		15%-95%, 无冷凝
模块重量		70g
模块尺寸 (HxWxD)		79 x 15 x 110 mm

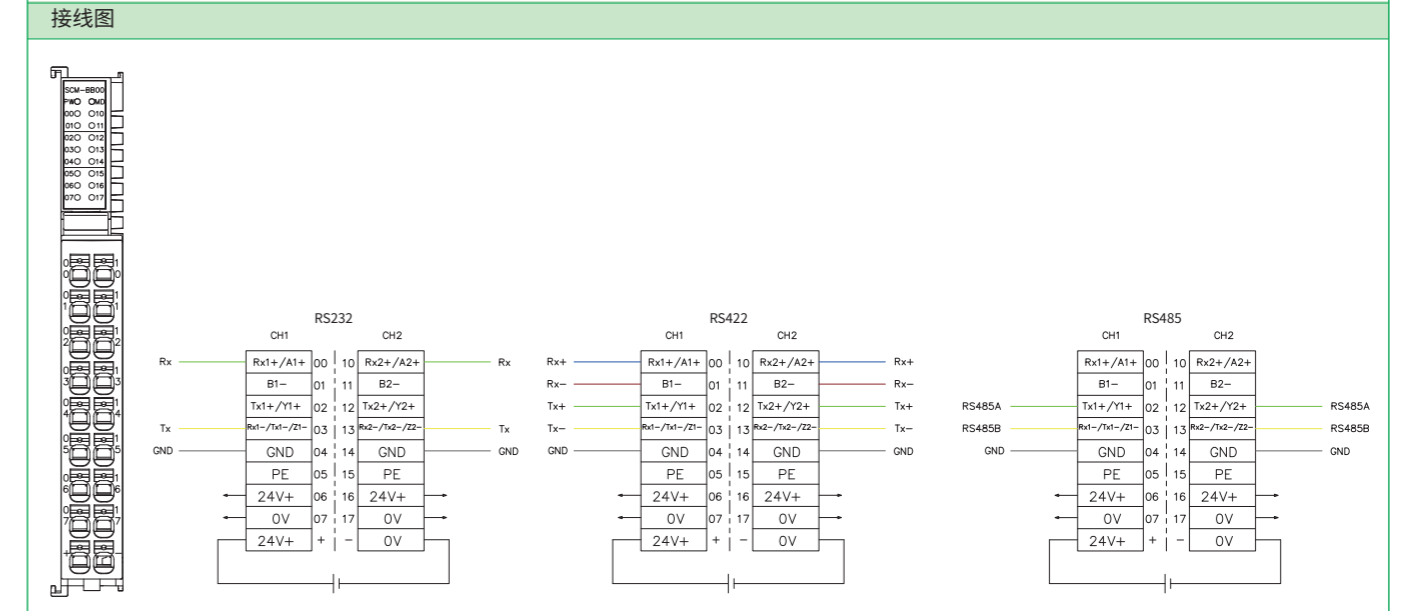

FX20 系列插片式 IP20 I/O 高速计数模块



FX20 系列插片式 IP20 I/O IO-Link主站模块



订货数据	
产品型号	FX20-CNT-BB00
描述	2通道ABZ三相高速计数模块, 24 V
电气参数	
输入通道	2
接口类型	端子式
编码器供电端子	2x24 V DC
编码器输入	ABZ三相, 24 V
输入类型	源型、漏型、推挽型可设置
计数模式	A模式, A+B模式, A+B方向模式, A+B+Z模式
计数频率	Max.500 kHz
编码器倍频模式	x1/x2/x4
计数数据长度	32 bits
计数范围	-2147483648~2147483647
计数比较功能	支持
正反向计数	支持
计数报警功能	支持
滤波功能	0-10ms可设置
IO通道	Input: 2 PNP/NPN, Output: 2 PNP
一般性数据	
防护等级	IP20
安装方式	标准35mm DIN导轨安装, 仅限室内使用
温度范围	工作温度: -5°C至60°C, 存储温度: -25°C至70°C
工作海拔	0-2000米
相对湿度	15%-95%, 无冷凝
模块重量	70g
模块尺寸 (HxWxD)	79 x 15 x 110 mm
接线图	

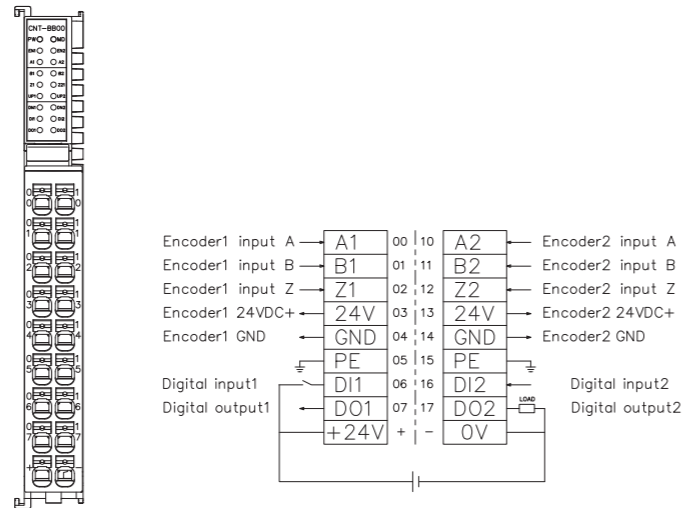

订货数据		
产品型号	FX20-LKM-BB00	FX20-LKM-BD00
描述	2通道IO-Link主站, ClassA/ClassB, 2*32 Bytes	4通道IO-Link主站, ClassA/ClassB, 4*8 Bytes
电气参数		
工作电压	24VDC	
系统供电Us电流	4A	
辅助供电Ua电流	4A	
IO-Link通道数	2	4
IO-Link接口类型	IO-Link Master ClassA/ClassB	
IO-Link版本	IO-Link V 1.1.2	
IO-Link通讯速率	COM1 (4.8 kbps)、COM2 (38.4 kbps)、COM3 (230.4 kbps)	
过程数据长度	32字节每通道	8字节每通道
输入通道	最大2个	最大4个
输入供电电流	Pin1: 200 mA每通道	
输入信号类型	PNP型传感器, 行程开关, 干接点等 (SIO模式)	
输入滤波延时	1.6 ms	
输出通道数	最大2个	最大4个
输出电流	Pin2: Max. 2 A; Pin4: Max. 100 mA	
输出类型	指示灯, 微型电磁阀等 (SIO模式)	
一般性数据		
防护等级	IP20	
安装方式	标准35 mm DIN导轨安装, 仅限室内使用	
温度范围	工作温度: -5°C至60°C, 存储温度: -25°C至70°C	
工作海拔	0-2000米	
相对湿度	15%-95%, 无冷凝	
模块重量	128 g	
模块尺寸 (HxWxD)	79 x 28 x 110 mm	
接线图		

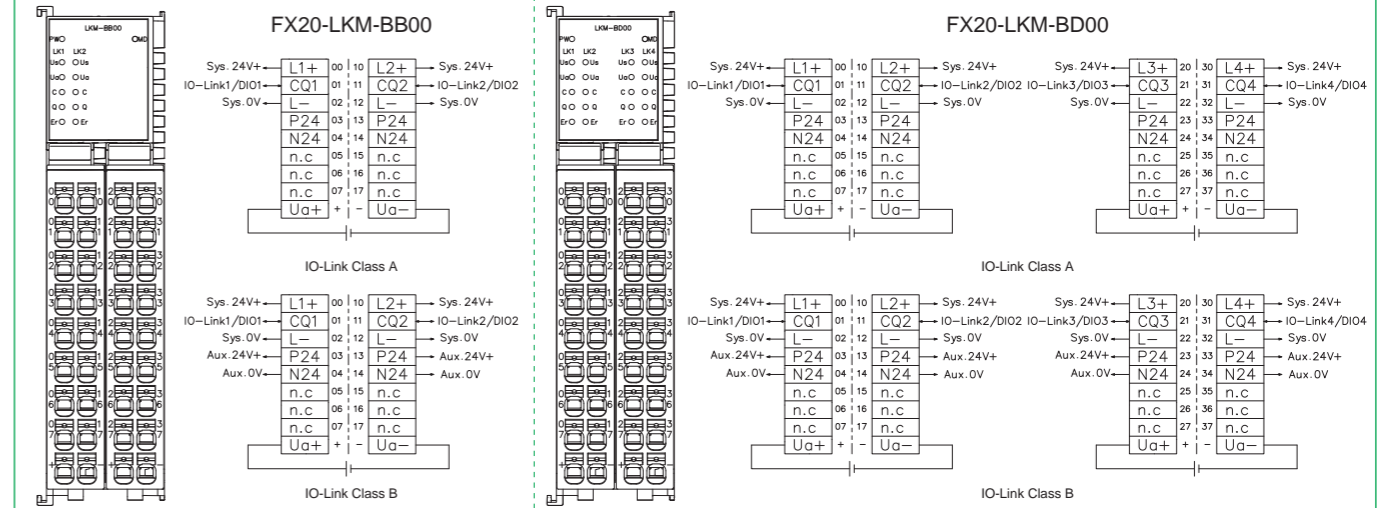

FX20 系列插片式 IP20 I/O 脉冲输出模块



订货数据	
产品型号	FX20-PGM-BA00
描述	单通道脉冲输出模块, 24V
电气参数	
供电电压	24 V DC (±20%)
输出通道	1
接口类型	端子式
供电端子	1×24 V DC
输出频率范围	1-200 kHz
脉冲模式	单脉冲 (脉冲+方向)、双脉冲 (CW/CCW)
输入通道	4通道, PNP/NPN
输入通道功能	刹车、原点开关、上限位、下限位
过程数据长度	输入: 12 Bytes; 输出: 12 Bytes
通道级参数配置	支持
回零模式	支持
强行刹车	支持
一般性数据	
防护等级	IP20
安装方式	标准35mm DIN导轨安装, 仅限室内使用
温度范围	工作温度: -5°C至60°C, 存储温度: -25°C至70°C
工作海拔	0-2000米
相对湿度	15%-95%, 无冷凝
模块重量	70 g
模块尺寸 (H×W×D)	79 × 15 × 110 mm
接线图	

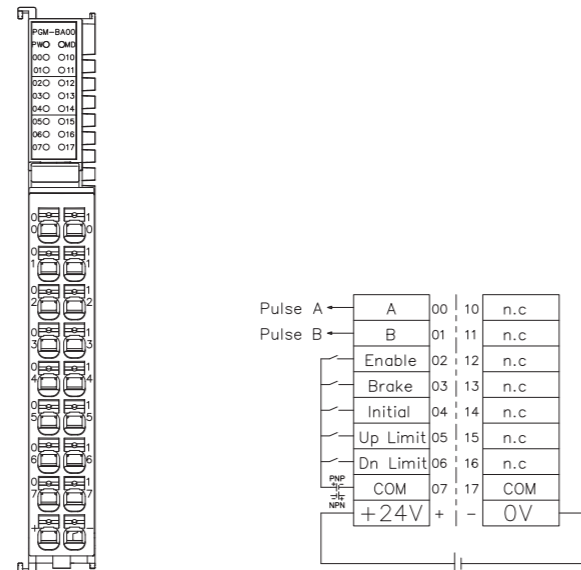

FX20 系列插片式 IP20 I/O 辅助电源模块



订货数据	
产品型号	FX20-PS-AB00
描述	电源辅助模块, 5V
电气参数	
输入电压	24 V DC
输入电压范围	DC 20.4V-DC28.8V
输出电压	5 V
输出电流	最大3 A
电源保护	过流保护, 反极性保护
效率	95%
一般性数据	
防护等级	IP20
安装方式	标准35mm DIN导轨安装, 仅限室内使用
温度范围	工作温度: -5°C至60°C, 存储温度: -25°C至70°C
工作海拔	0-2000米
相对湿度	15%-95%, 无冷凝
模块重量	66 g
模块尺寸 (H×W×D)	79 × 15 × 110 mm
接线图	

